



*Think chill.
Feel cool!*



Phoenix Interna

antore 8G int
rova

d.cro

Unità 10' Reefer - Nuovo o usato in buone condizioni
New first voy or used in sound conditions

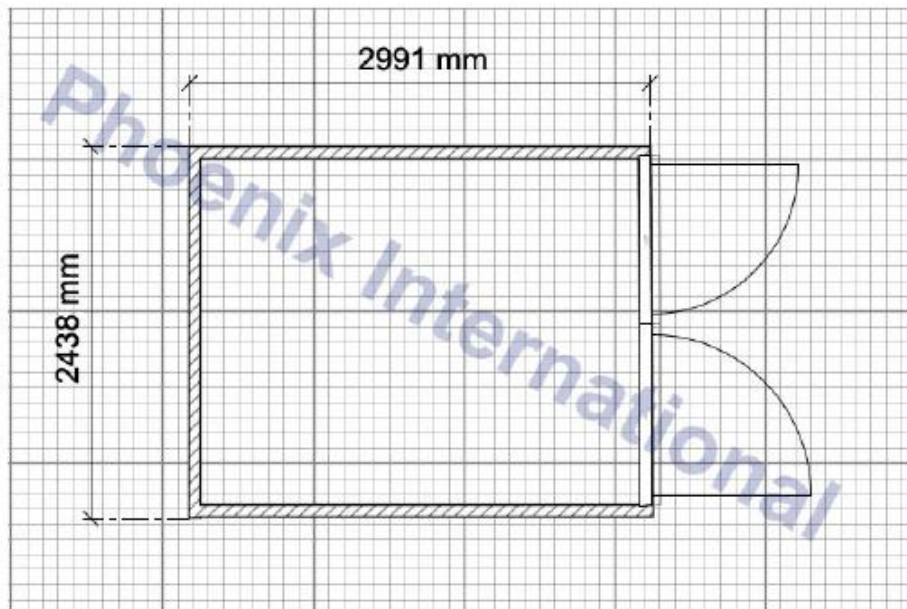

Portate:

Portata: 11,000 Kg
Tara: 2,700 Kg
Max Capacità: 8,300 Kg

Dimensione Esterna:

Lunghezza: 2,991 (mm)
Larghezza: 2,438 (mm)
Altezza: 2,591 (mm)

Dimensioni Interne:

Lunghezza: 2,389 (mm)
Larghezza: 2,280 (mm)
Altezza: 2,273 (mm)

Tipologia Gas Utilizzato:

R 134 A

Alimentazione:

380 V Trifase 50/60 Hz

Modalità di funzionamento:

+20° C / -25° C

Consumo Medio:

7/8 Kw -- 19 Ampere (massimo)

Consumo allo spunto (immediato):

13/15 Kw -- 30 Ampere (massimo)

Coibentazione:

Schiuma Poliuretana Espansa

Spessore Coibentazione:

pareti 70 mm -- Tetto 100 mm

Isolamento Termico (schiuma):

0,039 W / Mh

Isolamento Acustico:

59 Db fuga 10 mm

Temperatura esercizio (schiuma):

- 40° C + 100° C



Phoenix International S.p.a.

Via Cantore 8G int. 49-50 (Torre Cantore, 7° piano)
16149 Genova

Mobile +39 3405091832 - fax +39 010 4211067

d.croce@phoenixinternational.it
www.phoenixinternational.it

Unità 20' Reefer - Nuovo o usato in buone condizioni
New first voy or used in sound conditions

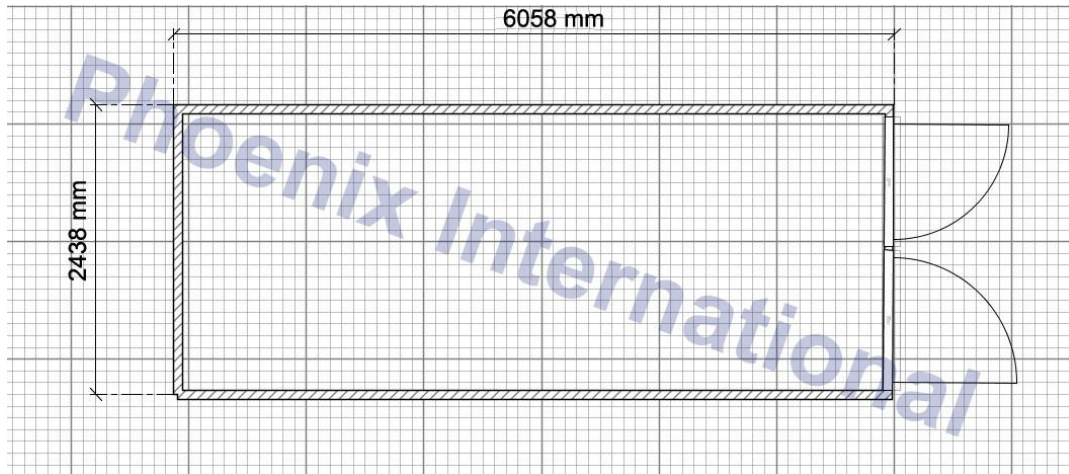

Stato: Nuovo o Usato in buone Condizioni

Portate:

Portata: 30,480 Kg
Tara: 2,900 Kg
Max Capacità: 27,580 Kg

Dimensione Esterna:

Lunghezza: 6,058 (mm)
Larghezza: 2,438 (mm)
Altezza: 2,591 (mm)

Dimensioni Interne:

Lunghezza: 5,450 (mm)
Larghezza: 2,292 (mm)
Altezza: 2,273 (mm)

Tipologia Gas Utilizzato:

R 134 A

Alimentazione:

380 V Trifase 50/60 Hz

Modalità di funzionamento:

+20° C / -25 ° C

Consumo Medio:

7/8 Kw -- 19 Ampere (massimo)

Consumo allo spunto (immediato) :

13/15 Kw – 30 Ampere (massimo)

Coibentazione:

Schiuma Poliuretanic Espansa

Spessore Coibentazione:

pareti 70 mm – Tetto 100 mm

Isolamento Termico (schiuma) :

0,039 W / Mh

Isolamento Acustico:

59 Db fuga 10 mm

Temperatura esercizio (schiuma) :

- 40° C + 100° C



Phoenix International S.p.a.

Via Cantore 8G int. 49-50 (Torre Cantore, 7° piano)
16149 Genova
Mobile +39 3405091832 - fax +39 010 4211067

d.croce@phoenixinternational.it
www.phoenixinternational.it

Unità 40' Reefer HC - Nuovo o usato in buone condizioni
New first voy or used in sound conditions

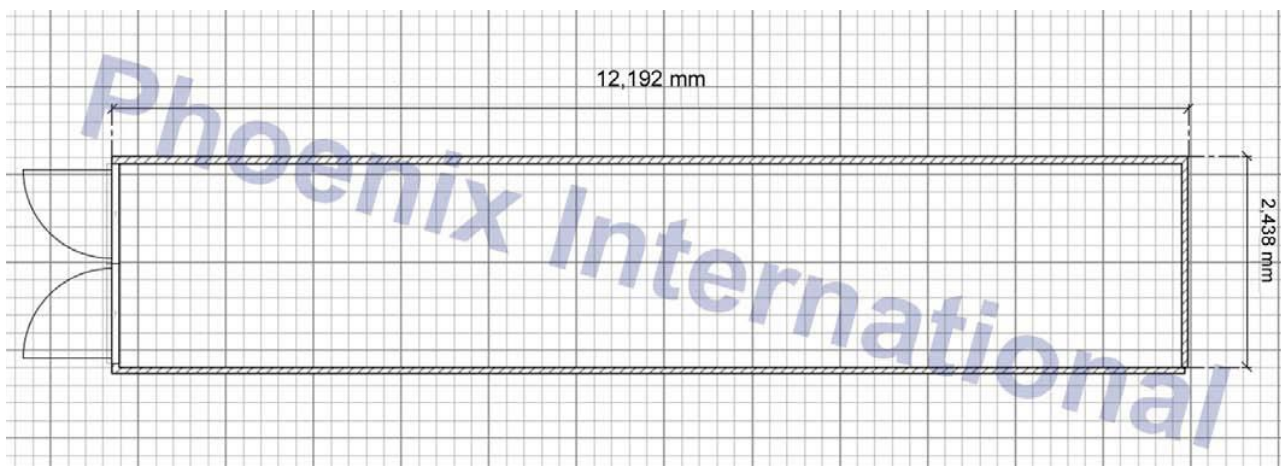

Portate:

Portata: 30,480 Kg
Tara: 4,600 Kg
Max Capacità: 2,5880 Kg

Dimensione Esterna:

Lunghezza: 12,192 (mm)
Larghezza: 2,438 (mm)
Altezza: 2,591 (mm)

Dimensioni Interne:

Lunghezza: 11,583 (mm)
Larghezza: 2,292 (mm)
Altezza: 2,175 (mm)

Tipologia Gas Utilizzato:

R 134 A

Alimentazione:

380 V Trifase 50/60 Hz

Temperatura controllata interna:

+20° C / -25° C

Consumo Medio:

7/8 Kw -- 19 Ampere (massimo)

Consumo allo spunto (immediato) :

13/15 Kw – 30 Ampere (massimo)

Coibentazione:

Schiuma Poliuretana Espansa

Spessore Coibentazione:

pareti 70 mm – Tetto 100 mm

Isolamento Termico (schiuma) :

0,039 W / Mh

Isolamento Acustico:

59 Db fuga 10 mm

Temperatura esterna di esercizio (schiuma) :

- 40° C + 100° C



Phoenix International S.p.a.

Via Cantore 8G int. 49-50 (Torre Cantore, 7° piano)
16149 Genova

Mobile +39 3405091832 - fax +39 010 4211067

d.croce@phoenixinternational.it
www.phoenixinternational.it

Accessori

Impianto elettrico

Wiring



Griglia forata per il pavimento

Perforated grid for the floor

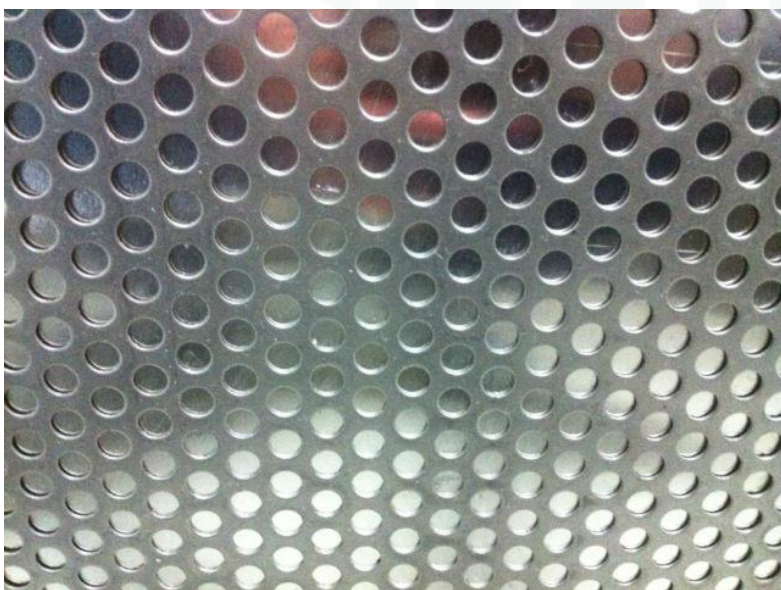

Phoenix International S.p.a.

Via Cantore 8G int. 49-50 (Torre Cantore, 7° piano)
16149 Genova

Mobile +39 3405091832 - fax +39 010 4211067

d.croce@phoenixinternational.it
www.phoenixinternational.it

Pedana di accesso con mezzi di sollevamento realizzata con omologazione leggera per transpallet o pesante per muletto

Access platform realized with light or heavy homologation depending from loading machinery used, transpallet or forklift



Tende frangifreddo in plastica, per mantenere coibentato l'ingresso durante le operazioni di carico / scarico

Plastic cold break curtains , to keep insulated the entrance during stuffing/unstuffing operations



Phoenix International S.p.a.

Via Cantore 8G int. 49-50 (Torre Cantore, 7° piano)
16149 Genova
Mobile +39 3405091832 - fax +39 010 4211067

d.croce@phoenixinternational.it
www.phoenixinternational.it